

Sorteringshus

PRODUKTBESKRIVNING

Sorteringshusen för återvinningsmaterial tillverkas för utomhusbruk med en bärande balkram och pelare av metallprofil.

Väggarna är förstärkta med helplåt där transportbanden skall gå igenom. Dörrarna är byggda i stål och är brandsäkra.

Fönstren är kopplade och öppningsbara i 2-glas.

Värmesystemet består av element och varmluftsaggregat för den inkommande friskluften.

Golvvärme ger en behaglig grundvärme och ökar den komforten.

Trappor och gångplan för utrymningsvägar ingår.

All elinstallation inne i huset är inkopplat i ett elskåp med extra utrymme för inkoppling av transportörer.



Teknisk specifikation

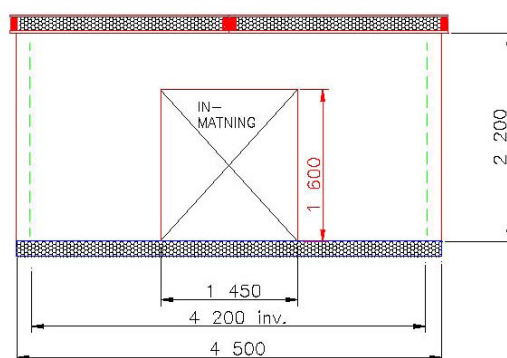
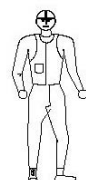
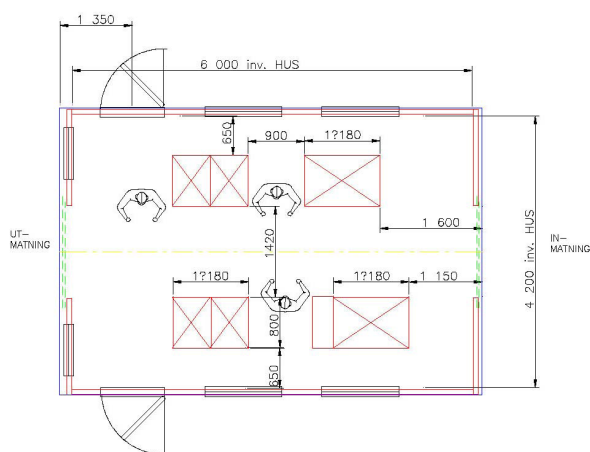
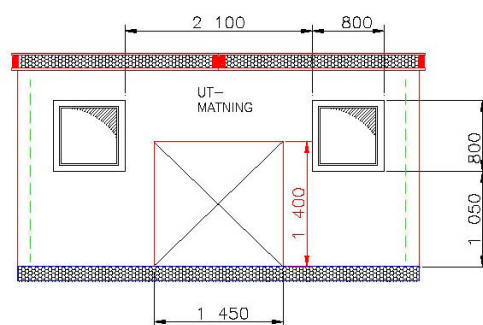
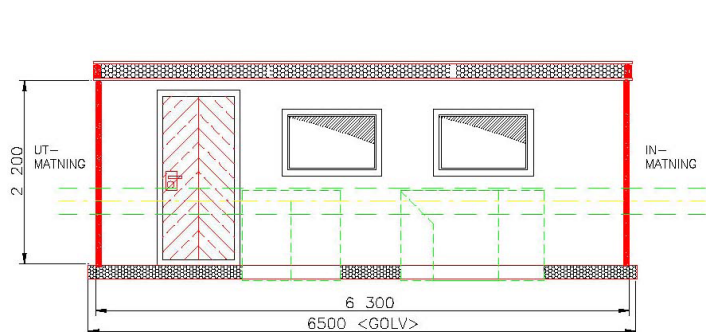

Sorteringshus

Längd

4500 mm

Bredd

3400 mm

Höjd invändigt

2200 mm

Golvuppgbyggnad underifrån

- 1,5 mm Stålblåt Galvaniserad
- 165 mm Mineralull
- 165 mm Ståregelstomme
- 22 mm Byggplatta
- Golvmatta fuktbeständig

Vägguppgbyggnad utifrån

- Stålblåt TRP20 i std färg
- 12 mm Boardskiva
- 145 mm Ståregelstomme
- 145 mm Mineralull
- 8 mm Byggskiva fuktbeständig

Takuppgbyggnad utifrån

- Stålblåt TRP20 Galvaniserad
- 200 mm Ståregelstomme
- 200 mm Mineralull
- Botten 1,5 mm plåt

PROD2 SORTHUS 2016-01

Borins AB

Forsvägen 20
SE-82530 Iggesund
Sweden

Telefon

+46 (0) 650 30181

E-mail

info@borinsab.com

Internet

www.borinsab.com

www.facebook.com/borinsab